

STUDIO CHAIR

Der STUDIO Chair passt sich ideal an die Dynamik und Flexibilität des neuen Arbeitens an. Die variantenreiche Stuhlfamilie ermöglicht einen hohen Gestaltungsfreiraum und überzeugt durch ihre vielfältigen Kombinationsmöglichkeiten. Vier verschiedene Gestelle, jeweils in weiß oder schwarz, können mit zwei unterschiedlichen Rückenlehnen und einer Sitzschale – mit oder ohne Polsterung, kombiniert

werden. Die ergonomische Form des STUDIO Chairs bietet in jeder Ausführung höchsten Sitzkomfort. Vom Arbeitsplatz, über den Meetingraum bis hin zum Work Café – der STUDIO Chair ist vielseitig und ermöglicht die Umsetzung eines durchgängigen Design-Konzepts ob in der Büroraumgestaltung oder im Home Bereich.

Design: Thomas Feichtner



bene

INSPIRIERENDE BÜROS. SEIT 1790.

PRODUKTBESCHREIBUNG

1 Sitz- und Rückenschale: Geformte Schale aus Sperrholz, decklackiert oder furniert. Der Stuhl ist mit schmalen oder breitem Rücken erhältlich.

2 Polsterung: Die Optionen unterscheiden sich je nach gewähltem Rücken.
 Schmalen Rücken: ohne Polsterung, mit gepolstertem Sitzpad, oder mit gepolstertem Sitzpad und Vollpolsterung am Rücken.
 Breiter Rücken: mit gepolstertem Sitzpad und Vollpolsterung am Rücken.
 Verwendet wird schwer entflammbarer Polyurethanschaum (CRIB 5), bezogen mit Stoff oder Leder. Bei Rückenpolsterung bleibt der Sperrholzteil der Sitzschale weiterhin sichtbar. Rücken- und Sitzfarbe können einfarbig oder verschiedenfarbig konfiguriert werden.

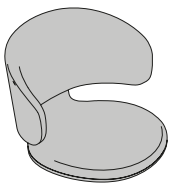
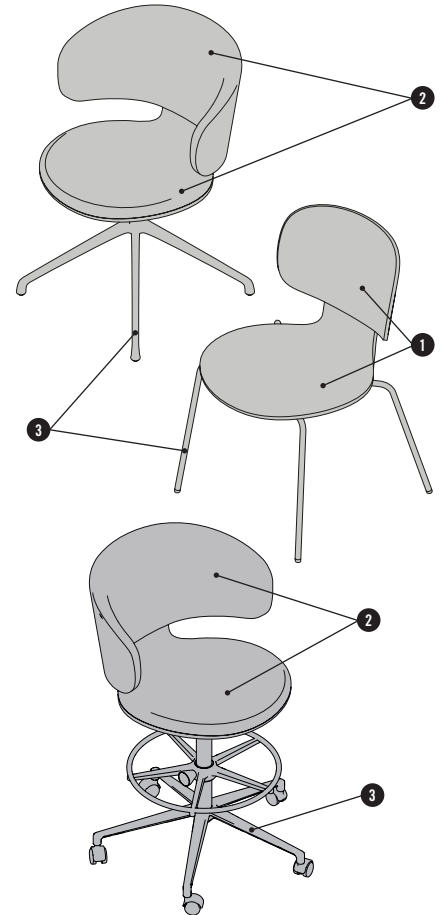

breiter Rücken, mit Polsterung

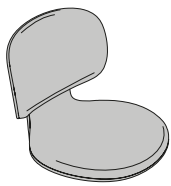

schmalen Rücken, mit Polsterung

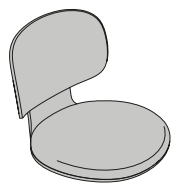

schmalen Rücken, mit gepolstertem Sitzpad

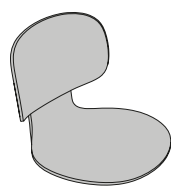

schmalen Rücken

3 Gestell: Jedes Gestell ist aus Aluminium Druckguss bzw. Stahlrohr und pulverbeschichtet. Gleiter sind immer wahlweise aus Filz oder Kunststoff. Die Rollen sind Universalrollen (für alle Böden) und je nach Gestell in schwarz oder weiß erhältlich. Bei den höhenverstellbaren Gestellen erfolgt die stufenlose Verstellung mittels Gasdruckfeder.

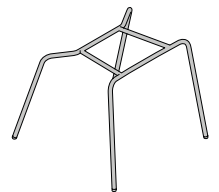
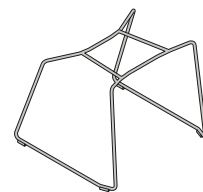
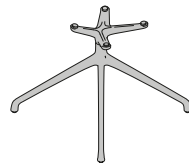
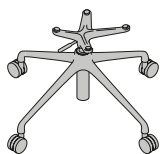
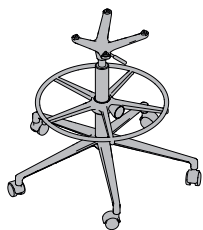

Gestell	Counter	Fußkreuz (auf Rollen)	Fußkreuz (auf Gleitern)	Kufengestell	4-Fuß Gestell
Rollen/Gleiter	Rollen (Ø 50 mm), belastet blockiert	Rollen (Ø 60 mm)	Gleiter	Gleiter	Gleiter
höhenverstellbar	Ja	Ja	-	-	-
Fußring	Ja höhenverstellbar	-	-	-	-
Gestellfarbe	Die Gasdruckfeder ist bei weißem Gestell in Chrom, und bei schwarzem Gestell in Schwarz. Der Ring ist immer in Chrom ausgeführt, das Kreuz des Fußrings je nach Gestell in Weiß oder Schwarz. Der Drehknopf ist immer Schwarz.	Weiß Schwarz	Weiß Schwarz	Weiß Schwarz	Weiß Schwarz

ÜBERSICHT & DIMENSIONEN

STUDIO CHAIR
mit Fußkreuz (auf Rollen)

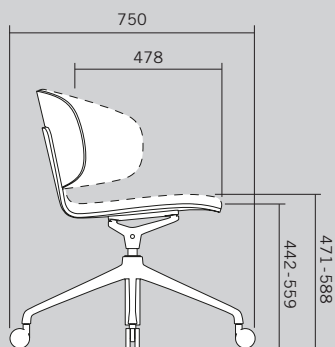
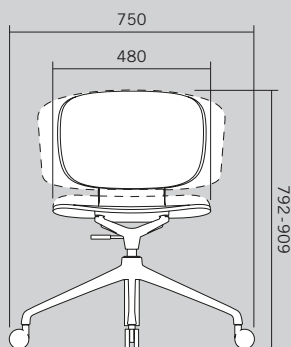

mit Fußkreuz (auf Gleitern)

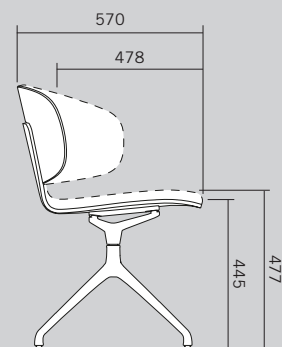
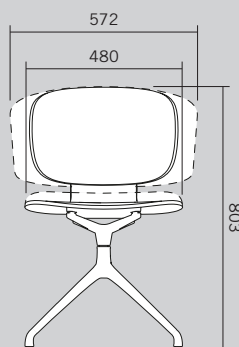

mit Kufengestell

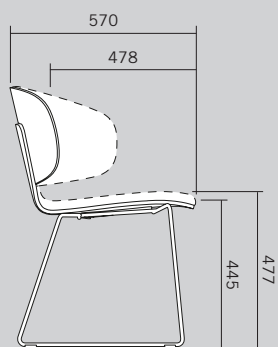
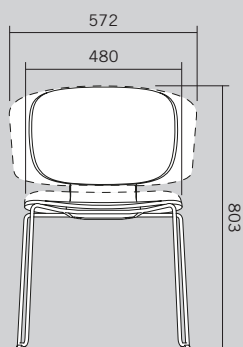

mit 4-Fuß Gestell

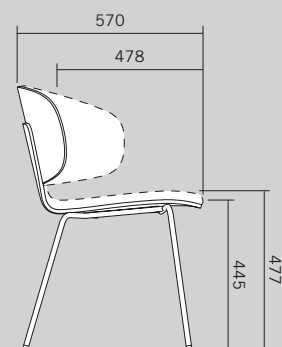
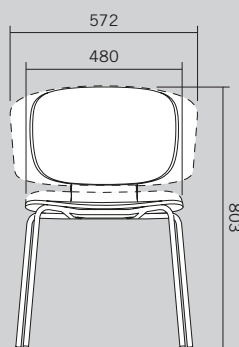

STUDIO CHAIR COUNTER
mit Fußkreuz (auf Rollen)

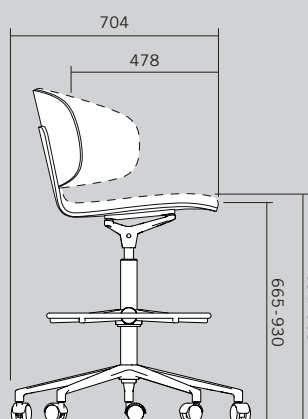
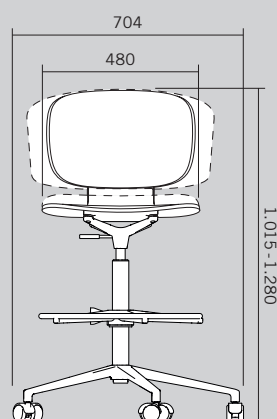

Maße in mm

OPTIONEN UND ZUBEHÖR

STAPELBARES GESTELL



STUDIO Chairs gepolstert, mit Kufengestell und 4-Fuß Gestell sind stapelbar.

- schmaler Rücken: maximal 8 Stühle stapelbar, mit Stapelwagen maximal 10 Stühle.
- breiter Rücken: nicht stapelbar.

STAPELWAGEN

Der Stapelwagen besteht aus Stahlrohr und -blech, in Schwarz, und mit Rollen (nicht feststellbar).
Abmessungen: 677/677/238 mm.



FARBEN & MATERIALIEN

MATERIALIEN UND OBERFLÄCHEN

Folgende Materialien und Farben sind für dieses Produkt verfügbar.

- verfügbar
- nicht verfügbar

Produkt	Weiß decklackiert	Furnier Eiche	Stoff PO - P5	Leder L1, L5	weiß pulverbeschichtet	schwarz pulverbeschichtet
Sitz- und Rückenschale	•	•	-	-	-	-
Polsterung	-	-	•	•	-	-
Gestell	-	-	-	-	•	•

Enthaltene Farben und Farbdarstellung → „Farben & Materialien“

FARBEN & MATERIALIEN

STRUKTURIERT - METALL PULVERBESCHICHTET

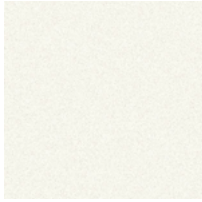

Weiß



Schwarz

VERCHROMT



Chrom

FURNIER - EICHE (MATT)



EY Eiche Sylt



EV Eiche Vulkano

SEIDENMATT - MDF LACKIERT



OA Weiß

STOFF UND LEDER



Verschiedene Stoffkollektionen stehen als Bezugsmaterial zur Verfügung: Xtreme Plus, Urban Plus, Era, Step, Step Melange, Soft Next, Remix, Mainline Flax, Focus, Panama, Fiord, Steelcut, Assam, Focus Melange, Artisan, The Cool, Steelcut Trio, Hallingdal, Opera, Elle, Coda. Mögliche Lederkollektionen: Ultra, Spectrum.

Nähere Infos zu den einzelnen Kollektionen finden Sie unter www.bene.com.

Unsere Outdoor-Stoffe können auch auf Produkten für den Innenbereich eingesetzt werden. Das bedeutet jedoch nicht, dass die Indoor-Produkte dadurch für den Outdoor-Einsatz geeignet sind.

DIE BENE VERANTWORTUNG

Bene nimmt eine Vorreiterrolle im Bereich der Nachhaltigkeit ein. Dies umfasst alle Unternehmensbereiche – von der Produktentwicklung, -beschaffung, Produktion und Logistik bis hin zur Produktverwertung. Von der ersten Skizze bis zur Serienreife fließen immer ökologische Anforderungen in den Produktentwicklungsprozess ein. Dazu gehören die Auswahl umweltverträglicher Materialien wie zum Beispiel zertifizierte Hölzer aus nachhaltig bewirtschafteten Forstbeständen, die Verwendung von Recyclingwerkstoffen oder der verstärkte Einsatz nachwachsender Rohstoffe. Materialkennzeichnung, Reparierbarkeit und eine lange Lebensdauer der eingesetzten Komponenten sind ebenfalls wichtige Anforderungen an das Produktdesign, damit diese einem zweiten Produkt-Lebenszyklus zugeführt werden können. Um am Ende der Lebensdauer eine hohe Recyclingfähigkeit unserer Produkte zu garantieren, verzichten wir so weit wie möglich auf Verbundmaterialien und entwickeln sortenrein zerlegbare Möbel. 99,9% aller Lieferungen erreichen uns aus einem europäischen Land. Rund 94% aller Rohstofflieferungen stammen aus Österreich und Deutschland. Rund 93% der Rohstoffe werden von Lieferanten mit Sitz im Umkreis von 500 km zu unserem Produktionsstandort geliefert.

NACHHALTIGE ROHSTOFFE

Für Bene ist der Einsatz folgender Komponenten selbstverständlich:

- formaldehydarme Spanplatten
- formaldehydarme Leime
- Wasserlacksysteme
- recyclingfähige Stoffe
- Materialien mit hohen Recyclinganteilen
- PVC-freie Kunststoffe

Bene garantiert, dass seine Produkte frei sind von:

- CMR-Stoffen
- halogenierten Lösungsmitteln in Kunststoffen
- chlorierten Kohlenwasserstoffen
- Schwermetallpigmenten
- Materialien mit Azo-Farbstoffen
- Beschichtungen mit biozider Wirkung (zum Beispiel Holzschutzmittel, Pestizide)

BEITRAG ZU GEBÄUDEZERTIFIZIERUNGEN

Im Rahmen der ökologischen Gebäudezertifizierung tragen auch Einrichtungssysteme wie Möbel und Trennwände zur Erreichung eines guten Ergebnisses bzw. einer höheren Punktzahl bei.

Die Produkte von Bene können einen Beitrag zu LEED, WELL Building Standard, DGNB, BREEAM etc. leisten. Kriterien sind beispielsweise Umweltproduktdeklarationen, Innenraumluftqualität, Akustik und Umnutzungsfähigkeit.

STUDIO CHAIR

Beispielkonfiguration

- 4-Fuß Gestell auf Gleitern
- ungepolstert
- Gesamtgewicht 5,7 kg

Ökologische Kennzahlen

- 100% sortenreine Trennbarkeit
- 99,9% Recyclefähigkeit
- 63,0% Anteil an nachwachsenden Rohstoffen
- 16,5% Verwendung von recycelten Produktionsmaterialien

Materialien

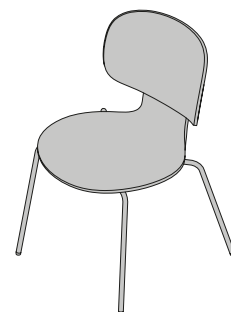
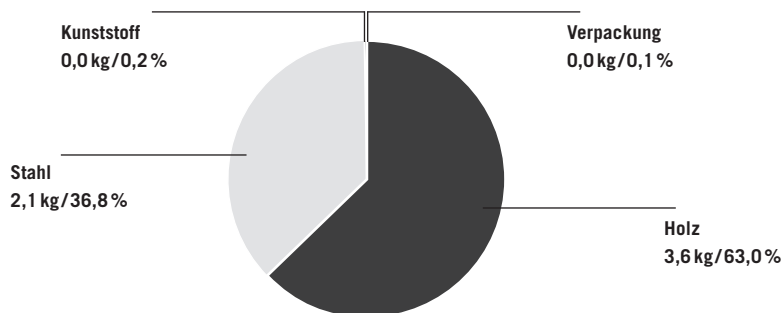

Auf Wunsch können für jede Standard-Produktkonfiguration Umwelt-Produktdeklarationen (EPD, LCA), bei Bene Life Cycle Data Sheets genannt, zur Verfügung gestellt werden.

Eine Auflistung der produktspezifischen Zertifikate und Designauszeichnungen finden Sie auf der Bene Produkt-Website:

<https://bene.com/de/produkte-raumkonzepte/bueromoebel/details/studio-by-bene-studio-chair>

Umweltinformationen Bene: <https://bene.com/de/bene/nachhaltigkeit/nachhaltigkeitsbericht-2021>